

SUMÁRIO

Cliente: FIRENZI DESENVOLVIMENTO E PROJETOS

De: JOAO REGO

Data: 10 de maio de 2010

• Normas de Segurança.....	03
• Componentes.....	06
• Especificações Técnicas.....	07
• Engate.....	08
• Regulagens.....	11
• Operações.....	13
• Manutenção.....	14
• Limpeza.....	17
• Garantia.....	18
• Identificação.....	19
• Anotações.....	19
• Entrega Técnica	20

APRESENTAÇÃO

O manual de instrução é parte integrada do equipamento fornecido pela **FIRENZI CONSULTORIA E ASSESSORIA ME**.

Tendo como finalidade, orientar seus clientes para obterem melhores rendimentos de seus equipamentos.

O operador deve ler com toda a atenção o manual antes de colocar o equipamento em funcionamento e certificar-se das recomendações de Segurança.

A FIRENZI orienta e alerta a todos os seus clientes a lerem com muita atenção os itens manutenção, segurança, limpeza, garantia, e Entrega técnica, sendo assim aumentando a vida útil do seu equipamento.

De qualquer forma a **FIRENZI** tem o prazer de obter um melhor atendimento aos seus clientes. E ter a satisfação de produzir produtos agrícolas, contribuindo também de certo modo para a Sociedade Nacional e Internacional contra a fome.

A finalidade deste manual é orientá-lo nos procedimentos que se fazem necessários desde a sua aquisição até os procedimentos operacionais de utilização, segurança e manutenção. O operador deve ler com atenção todo o Manual antes de colocar o equipamento em funcionamento e certificar-se das recomendações de segurança.

A FIRENZI faz a entrega técnica do equipamento, orienta o consumidor sobre os itens de manutenção, segurança, suas obrigações em eventual assistência técnica, a rigorosa observância do termo de garantia e a leitura do manual de inscrições.

Qualquer solicitação de assistência técnica sobre a garantia, deverá ser feita a organização junto a qual foi adquirido.

Reiteramos a necessidade da leitura atenta do certificado de garantia e a observação de todos os itens deste manual, pois agindo assim estará aumentando a vida de seu equipamento.

NORMAS DE SEGURANÇA

ADVERTÊNCIA: A utilização incorreta deste equipamento pode resultar em acidentes graves ou fatais. Antes de colocar o equipamento em operação, leia cuidadosamente as instruções contidas nesse manual. Certifique-se de que a pessoa responsável pela operação está instruída quanto ao manejo correto, seguro e se leu e entende o manual de instruções.



1 – Nunca bascule a carreta do transbordo sem o caminhão para recebimento da carga, risco de tombamento.



2 – Terrenos com declive acentuados devem ser evitados. Ao trabalhar em terrenos inclinados, proceda com cuidado procurando sempre manter a estabilidade necessária.



3 – Não ligue o motor do trator e nem a tomada de força, quando estiver drenando o óleo do depósito, isto danificará a bomba hidráulica.



4 – Ao colocar o motor do trator em funcionamento, esteja devidamente sentado no assento do operador e ciente do conhecimento completo e seguro tanto como do equipamento. Coloque sempre a alavanca do câmbio na posição neutra, desligue o comando da tomada de força e coloque os comandos do hidráulico na posição neutra.











5 – Antes de colocar o conjunto em funcionamento verifique todo o sistema hidráulico. Verifique periodicamente o estado de conservação das mangueiras. Se houver indícios de vazamento de óleo, substituí-la imediatamente, porque o óleo trabalha sob alta pressão e pode provocar graves ferimentos. Antes de executar a troca, alivie a pressão do sistema com a máquina desligada.



6 – Ao manobrar o trator para o engate do equipamento, certifique-se de que possui o espaço necessário e que não há pessoas muito próximas, faça sempre as manobras em marcha reduzida e esteja preparado para frear em emergência.



7 – Não faça regulagens com o equipamento em funcionamento. Limpe as impurezas que se acumulam no equipamento a fim de prevenir acidentes.

-  8 – Aguarde o compressor encher totalmente o reservatório de ar para que os freios sejam liberados.
-  9 – Conduza sempre o trator em velocidades compatíveis com a segurança.
-  10 – Quando operar com o transbordo, não permita que as pessoas se mantenham próximas ou sob o equipamento.
-  11- - Não permita que as pessoas toquem no equipamento quando a máquina estiver em operação.
-  12 – Nunca solte ou aperte as mangueiras com a máquina levantada ou ligada.
-  13 – Ao terminar o trabalho mantenha as hastes dos cilindros hidráulicos recolhidas, evitando choques (pancadas) nas hastes dos mesmos.
-  14 – Durante a manobra evite curvas fechadas, principalmente quando carregado, elas podem romper o pino de engate. Utilize correntes de seguranças entre as carretas e entre o trator e a carreta dianteira.
-  15 – Não trafegue em hipótese alguma com o transbordo levantado.

LIMPEZA

DIÁRIA



1 – Retire e limpe o respiro de ar do depósito diariamente, utilize óleo diesel.



2 – Ao ligar ou desligar as mangueiras, não deixa que as extremidades toquem no solo. Antes de desligar-las, limpe as conexões com pano limpo e isento de fiapos (não utilize estopa).

GERAL



4 – Verifique todas as partes móveis da Carreta Transbordo, se apresentarem desgaste ou folgas, faça os ajustes necessários ou a reposição das peças, deixando o equipamento em condições para o próximo ciclo de trabalho. Utilize somente peças originais.



5 – Verifique todo o sistema hidráulico.



6 – Quando for armazenar a carreta, proceda uma limpeza geral na mesma, lave-a com sabão neutro. Verifique se a tinta não se desgastou, se isso aconteceu, dar uma demão nas partes afetadas, passe óleo protetor.



7 – Lubrifique totalmente o equipamento.



8 – Após todos os cuidados de manutenção armazenar sua carreta em local coberto e seco, devidamente apoiada. Evite que o equipamento fique diretamente em contato com o solo.



9 – Recomendamos lavar o equipamento no início da nova safra.

IMPORTANTE: Não utilize detergente químico para lavar a Carreta Transbordo isto poderá danificar a pintura da mesma.

GARANTIA

A FIRENZI CONSULTORIA E ASSESSORIA ME. garante o equipamento identificado neste manual, obrigando-se a reparar ou substituir as peças ou componentes que, em serviços e em uso normal, segundo as recomendações técnicas que são indicadas apresentarem DEFEITO DE FABRICAÇÃO OU DE MATÉRIA-PRIMA, obedecendo as seguintes regras.

PRAZO DE GARANTIA

A "GARANTIA" é de 06 MESES, a partir da data de emissão da nota fiscal de venda ao primeiro proprietário.

APLICAÇÃO DA GARANTIA

A garantia será concedida desde que todas as condições de utilização e manutenção sejam seguidas conforme descrito no manual de instruções e após constar a aprovação da análise conclusiva feita pelo setor técnico de pós venda da FIRENZI CONSULTORIA E ASSESSORIA ME.

O equipamento deverá ter a NOTA FISCAL e o CERTIFICADO DE GARANTIA devidamente preenchido e o adquirente respeitado as cláusulas escritas no contrato de compra e as condições gerais de garantia indicadas no folheto.

PERDA DO DIREITO DE GARANTIA

Utilização do equipamento em desacordo com as recomendações técnicas, erros de manobra, ou se ultrapassar os limites de potência, sobrecargas de trabalho ou acidentes;

Manutenção preventiva/corretiva feita por pessoas não autorizadas;

Utilização de peças e componentes não originais ou não fornecidas A FIRENZI CONSULTORIA E ASSESSORIA ME.

Modificações ou transformações do equipamento ou de quaisquer características do projeto original;
Preenchimento incorreto ou incompleto do certificado de garantia.

ITENS EXCLUÍDOS DA GARANTIA

Defeitos decorrentes de acidentes;

Peças que apresentarem desgaste natural pelo uso, salvo defeitos de fabricação, montagem ou matéria prima;

Óleo lubrificante;

Deslocamento e fretes do equipamento, peças e componentes para garantias não concedidas;

Deslocamento e mobilização de pessoas e veículos.

OUTROS

Todos os equipamentos ou peças substituídas ao abrigo desta garantia serão de propriedade da FIRENZI CONSULTORIA E ASSESSORIA Me.

EXEMPLO

LUBRIFICAÇÃO



Ponto 01
Haste Pistão do Levante (Cabeça)



Ponto 10
Eixo Traseiro



Ponto 09
Rabo do Pistão (Levante)



Ponto 02
Pino Articulação (Caixa)

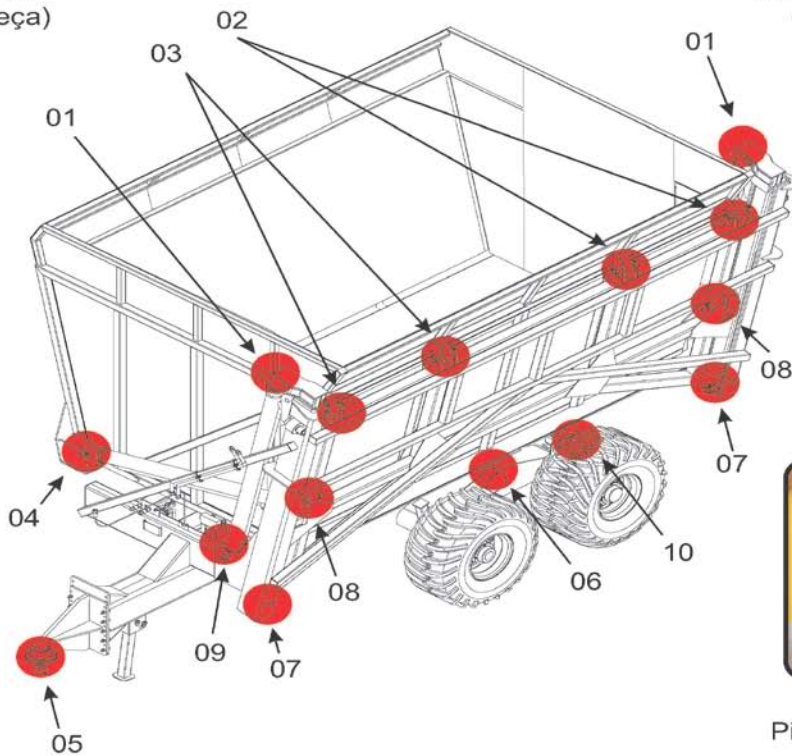

Ponto 08
Rabo Pistão e Encanam. Lubrific.



Ponto 03
Pino Articulação (Caixa)



Ponto 07
Pinos da Roldana (Levante)



Ponto 04
Haste Pistão (Tombamento)



Ponto 05
Flange Engate (Pino Bola)



Ponto 06
Conj. Tandem Dir./Esq.